



PALATUL COPIILOR MUNICIPIUL RÂMNICU-VÂLCEA

Scuarul Mircea cel Bătrân, nr.3

Tel./fax: 0250.73.18.40

e\_mail: [pcramnicuvalcea@gmail.com](mailto:pcramnicuvalcea@gmail.com)

[www.palatulcopiilorrmvalcea.ro](http://www.palatulcopiilorrmvalcea.ro)

Nr. 506 / 31 iulie 2020



MINISTERUL EDUCAȚIEI ȘI CERCETĂRII



## CAIET DE SARCINI

PRIVIND ” *Furnizare și montare uși și ferestre din lemn stratificat cu geam termopan* Palatul Copiilor Râmnicu-Vâlcea” Cod CPV: 45453000-5

### 1. INTRODUCERE

Prezentul caiet de sarcini face parte integrantă din documentația de atribuire și constituie ansamblul cerințelor pe baza cărora se elaborează de către fiecare ofertant, propunerea tehnică, tratează pentru fiecare categorie de lucrări aspectele legate de condițiile ce trebuie îndeplinite pentru realizarea lucrărilor (standarde, normative și prescripții ce vor sta la baza proiectării și execuției lucrărilor), materiale folosite la execuția lucrărilor, probele și verificările necesare pentru lucrările executate, condiții de livrare și depozitare a materialelor și utilajelor folosite pentru execuția lucrărilor, defectele admise și neadmise ce trebuie îndeplinite pentru buna funcționare precum și verificările finale pentru realizarea recepției lucrărilor.

Cerințele impuse vor fi considerate ca fiind minimale. În acest sens orice ofertă prezentată care se abate de la prevederile prezentului caiet de sarcini, va fi luată în considerare, numai în măsura în care propunerea tehnică presupune asigurarea unui nivel calitativ superior cerințelor minimale din caietul de sarcini.

Rolul diferitelor părți implicate în proiect este definit de Legea nr. 10/1995.

Contractantul castigator va furniza toate utilajele, materialele, lucrările, sculele, echipamentele, serviciile de administrație, inspecție, încercări și servicii necesare pentru o instalație completă și funcțională, precum și sisteme și servicii auxiliare în conformitate cu cerințele ce intervin pe parcursul lucrărilor de execuție.

Lucrările vor fi efectuate în conformitate cu normele și standardele nationale și europene în vigoare.

Lucrările trebuie executate în modul cel mai corect și complet, astfel încât să conducă la îndeplinirea condițiilor cerute de beneficiar (în limitele impuse de normativele și standardele în vigoare). Beneficiarul va avea dreptul să respingă orice lucrare și materiale care nu corespund normelor în vigoare.

Lucrările vor fi atent verificate de antreprenor în ceea ce privesc toate gabaritele, condițiile de pe teren, respectarea condițiilor de arhitectură și coordonarea corespunzătoare cu toate specialitățile de pe șantier.

**Executantul și beneficiarul vor solicita furnizorilor certificate de calitate/agremente tehnice/certificate de conformitate pentru tamplarie, feronerie, geam termopan și certificate de garanție.**

Contractantul are sarcina de a studia cerințele beneficiarului, situația din teren, standardele tehnice și instrucțiunile în vigoare la data executării și să facă previziuni din timp ale materialelor și a forței de muncă calificate, în concordanța cu cerințele tehnice adiacente, cât și previziuni ale energiei, facilităților, uneltelor și echipamentelor pe întreaga durată de proiectare și executare.

**PENTRU ELABORAREA UNEI OFERTE CORESPUNZĂTOARE, ESTE NECESAR CA OFERTANTUL SĂ VIZITEZE AMPLASAMENTUL, SA FACĂ MASURATORI, SĂ ANALIZEZE LUCRĂRILE CE URMEAZĂ A FI EXECUTATE, SĂ IA ÎN CALCUL TOATE LUCRĂRILE NECESARE A SE EXECUTA PENTRU FINALIZARE ȘI PUNERE ÎN FUNCȚIUNE.**

Mentionăm că este obligatoriu ca ofertantul să cuprindă în ofertă toate lucrările, material mărunț, transport, manipulare, manoperă, contribuția asiguratorie de muncă (CAM, cheltuielile indirecte, elaborare documentație tehnică, pe care le consideră necesare pentru execuția și finalizarea obiectivelor.)

Folosirea normelor și standardelor românești va prevala în Contractul pentru lucrări și în absența Standardelor Românești pentru lucrările specifice, se vor folosi standarde pentru lucrări similare sau Standarde Europene relevante. Contractorul trebuie să respecte normele de sănătate și de protecție a muncii în vigoare. Deasemenea, trebuie să respecte normele de incendiu, mai ales când se folosesc substanțe periculoase. Măsurile particulare care se vor lua și recomandările pentru transportul și depozitarea adecvată a materialelor de construcție se vor găsi în diverse capitole ale acestui caiet de sarcini.

## **2. LUCRARI CE SE VOR EXECUTA:**

Tabloul de tamplarie (geam/usa) aferent fiecărei descrieri face parte din caietul de sarcini și are dimensiuni estimative.

**Tâmplăria are o cantitate totală estimată de de 94,20 mp (61 buc), reprezentand:**

- 1) Ferestrele F1-F13 si usile UE1 si UE5, avand 88,77 mp (54 buc);**
- 2) Ferestrele FM1-FM4, avand 2,26 mp (6 buc);**
- 3) Usa UE0, avand 3,17 mp (1 buc);**
- 4) Glafuri interior 330 mm lemn stratificat pin la ferestrele F1-F13, avand 48,00 ml (49 buc).**

**Caracteristici tamplarie:**

- Profile lemn triplustratificat esenta pin nordic imbinat in dinti, sitem EUROFALZ 68;
- Vitrare cu geam termopan 24 mm (Float 4 + 16 + Low-E 4) cu sprosuri lemn 40 mm aplicate pe sticla la interior si exterior;

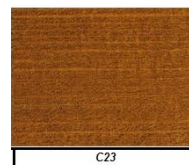

- Lac si bait pe baza de apa culoare
- Ferestrele F1-F13 si FM1-FM4 sunt prevazute cu feronerie reglabila MACO Multimatic silver cu manere secustice Hoppe New York si balamale culoare maro;
- Garnitura dubla etansare culoare maro pe canatele mobile;
- Lacrimar NECKAR bronz montat pe toc la partea inferioara la ferestre;
- Usile UE1-UE5 sunt prevazute cu broasca multipunct antiefractie MACO, balamale 3D Dr. Hahn (3 buc/canat) culoare maro, manere Hoppe New York culoare maro, prag aluminiu 20 mm cu bariera termica Gutmann WESER 75TI, tablii profilate lemn stratificat pin nordic;
- Usa UE0 pravazuta cu broasca multipunct antiefractie MACO, balamale cilindrice 3D Dr. Hahn (3 buc/canat) culoare bronz, maner Hoppe New York culoare bronz, prag aluminiu 20 mm cu bariera termica Gutmann WESER 75TI, tablii profilate lemn stratificat pin nordic cu ornamente.

Executantul este obligat să:

- respecte cu strictețe prescripțiile cuprinse în caietul de sarcini sau din lista cu cantitățile de lucrări;
- execute lucrările astfel încât să se producă cât mai puține inconveniente stabilimentelor sau serviciilor pe terenul cărora se efectuează lucrarea, luând măsuri pentru a nu împiedica circulația și accesul la clădirile învecinate, pentru a feri de distrugere sau degradare plantațiile, construcțiile, instalațiile învecinate;

- respecte cu strictețe toate măsurile ce se vor lua de dirigintele de șantier și de beneficiar în acest scop;
- ia măsuri pentru paza materialelor, uneltelor și sculelor depozitate, autoritatea contractantă neluându-și nici o răspundere în privința acestora.
- asigure paza lucrărilor, până la recepția/terminarea lucrărilor și predarea către unitatea beneficiară;
- ia măsuri ce se impun pentru prevenirea incendiilor în cadrul amplasamentului lucrării, fiind răspunzător de toate pagubele ce s-ar produce:
- asigure ordinea pe șantier fiind obligat să ia toate măsurile de a realiza dispozitivele necesare astfel ca lucrătorii săi și toți cei care activează pe șantier, să fie feriți de accidente. Pentru orice accident suferit pe șantier, în timpul și din cauza naturii lucrărilor, executantul rămâne responsabil, atât față de familia accidentaților, cât și față de autorități, fără recurs contra autorității contractante. Executantul va asigura curățenia și ordinea pe șantier și va veghea la respectarea condițiilor elementare de igienă.
- pentru muncitorii care lucrează se va prevedea un acces sigur prin scări montate anume și verificate de conducătorul punctului de lucru. Nu se admit căi de acces improvizate, iar acestea vor fi degajate de materiale și obstacole.
- atașeze graficul fizic de realizare a lucrărilor;

Termenul prevăzut în contract este strict obligatoriu. În cazul în care lucrările nu vor fi finalizate în termenul de execuție stabilit, se vor aplica penalitățile prevăzute în contract, în conformitate cu prevederile legale.

În perioada de garanție, executantul este dator să întrețină în bună stare și pe cheltuiala sa, toate lucrările executate, reparând pe cele ce au fost defectuos realizate, sau pe cele la care s-au descoperit vicii ascunse în acest interval de timp. În nici un caz executantul nu poate scuza o executare vicioasă sau neconformă prin aceea că personalul de control a autorității contractante a avut cunoștință de aceste nereguli.

Se vor prezenta fișe tehnice (certIFICATE de conformitate, certificate de calitate) de la producător, pentru toate materialele care urmează a fi puse în opera – în limba română.

### 3. PREZENTAREA OFERTEI

Ofertantul are obligația de a elabora propunerea tehnică cu respectarea strictă a Caietului de sarcini.

În acest scop propunerea tehnică va conține următoarele:

- durata de execuție a lucrărilor, care nu va depăși 20 de zile calendaristice de la data primirii ordinului de începere a lucrărilor;
- perioada de garanție acordată lucrării (distinctă de garanția de bună execuție), care va fi de minim 5 ani de la data recepției lucrării;
- alte informații considerate semnificative pentru evaluarea corespunzătoare a propunerii tehnice.

#### Condiții de securitate și sănătate în munca:

Ofertanții vor prezenta o declarație pe proprie răspundere potrivit căreia au întocmit oferta ținând cont de obligațiile referitoare la condițiile de securitate și sănătate în munca stipulate în legislația muncii din România. Informațiile detaliate privind reglementările care sunt în vigoare la nivel național referitoare la condițiile de securitate și sănătate în munca se pot obține de la Inspekția muncii sau de pe site-ul [www.inspectmun.ro/Legislatie/legislatie.html](http://www.inspectmun.ro/Legislatie/legislatie.html).

Nerespectarea cerințelor din caietul de sarcini, duce la respingerea ofertei, fiind considerată neconformă.

Modul de prezentare a propunerii financiare

Propunerea financiară: se întocmește conform Formularului nr. 3 anexat, care este elementul principal al propunerii financiare.

Prețul din Formularul de ofertă va reprezenta prețul total al lucrării, conform caietului de sarcini, va cuprinde toate informațiile privind prețul, respectiv toate resursele, taxele și impozitele, cheltuieli directe, cheltuieli indirecte și profit, exclusiv TVA.

Prețul din Formularul de ofertă va fi exprimat în lei fără TVA.

Modul de prezentare a ofertei:

Adresa la care se transmite oferta: *se va face exclusiv prin catalogul electronic SEAP - Noul SEAP (<http://sicap-prod.e-licitatie.ro/>) si va fi finalizata prin incheierea unui contract de lucrări. Detalii tehnice si oferta financiara vor fi postate in catalogul electronic SEAP - Noul SEAP (<http://sicap-prod.e-licitatie.ro/>) pana la data de 06.08.2020, ora: 16.00. Dupa aceasta ora, autoritatea contractanta va analiza ofertele postate in Noul SEAP. Ofertele vor fi identificate in SEAP dupa codul CPV (45421100-5) si denumirea serviciilor. - „Furnizare și montare uși si ferestre din lemn stratificat cu geam termopan –Palatul Copiilor Râmnicu-Vâlcea”.*

*Nerespectarea denumirii serviciului si a codului CPV poate duce la imposibilitatea selectarii de catre autoritatea contractanta a ofertelor.*

Propunerea financiara, propunerea tehnica si vor fi insotite de scrisoarea de inaintare conform Formularului nr. 1.

Se va anexa obligatoriu un opis cu documentele prezentate. In cazul documentelor emise de institutii/organisme oficiale abilitate in acest sens, documentele respective trebuie sa fie semnate si parafate conform prevederilor legale.

Orice ofertant are dreptul de a-si modifica sau de a-si retrage oferta numai înainte de data limita stabilita pentru depunerea ofertei si numai printr-o solicitare scrisa in acest sens.

In cazul in care ofertantul dorește sa opereze modificări in oferta deja depusa, acesta are obligatia de a asigura primirea si înregistrarea modificărilor respective de către autoritatea contractanta pana la data limita pentru depunerea ofertelor.

Ofertantul nu are dreptul de a retrage sau modifica oferta după expirarea datei limita pentru depunerea ofertelor, sub sanctiunea excluderii acestuia de la procedura pentru atribuirea contractului de achiziție publica.

#### 4. CRITERIUL DE ATRIBUIRE : „PRETUL CEL MAI SCAZUT SI EXPERIENTA SIMILAR PENTRU LUCRARI LA CLADIRI DE PATRIMONIU”

In cazul in care doua sau mai multe oferte se vor clasa pe primul loc, conținând in cadrul propunerii financiare același preț, autoritatea contractanta va solicita clarificări, in vederea depunerii de către operatorii economici a unei noi propuneri financiare care conține noi preturi, caz in care contractul va fi atribuit ofertantului a cărei noua propunere financiara are prețul cel mai scăzut.

#### Valoarea maxima estimată a lucrărilor care urmează să fie achiziționate: 101250 lei fara TVA.

Limba în care se redacteaza oferta – limba Română.

Clauzele contractuale obligatorii si cele specifice se regasesc in modelul de contract anexat (vezi clauze contractuale).

Daca un operator economic considera ca anumite clauze ii sunt defavorabile, poate solicita autoritatii contractante clarificari, inclusiv modificarea lor, cu cel putin 3 (trei) zile inainte de data limita de depunere a ofertelor. Astfel, clauzele contractuale obligatorii pot fi modificate si aduse la cunostinta tuturor celor interesati pana la data si ora limita de depunere a ofertelor. La clauzele contractuale specifice se pot formula amendamente si odata cu depunerea ofertelor. Clauzele specifice pot fi negociate/modificate in masura in care nu introduc conditii care ar permite atribuirea contractului unui alt operator economic sau daca modificarea nu schimba balanta economica a contractului in favoarea contractantului.

#### 5. GARANTIA DE BUNA EXECUTIE

- Cuantumul: 3 % din valoarea contractului, fara T.V.A.
- Modul de constituire: - conform art. 40 alin (1) din H.G. 395/2016.
- Garantia de buna executie se constituie în termen de: - maxim 5 (cinci) zile de la data semnarii contractului de catre ambele parti.
- Garanția de bună execuție se constituie prin scrisoare de garantie bancara sau din partea unei societati de asigurari (care devine anexa la contract).
- Restituirea garanției de bună execuție se va face în conformitate cu prevederile art. 42 din H.G. nr. 395/2016.

- Garanția de buna execuție emisă în alta limbă decât limba română va fi prezentată în original și va fi însoțită de traducerea autorizată și legalizată în limba română.

## 6. SISTEMUL DE ASIGURARE A CALITĂȚII

Standarde:

Materialele puse în operă în baza contractului vor respecta standardele prezentate de către executant în propunerea sa tehnică ținându-se cont de cerințele autorității contractante.

Calitatea materialelor va fi atestată de certificatele de conformitate, certificatele de calitate de la producător, pentru toate materialele, certificate de garanție, din care să rezulte termenele de garanție și durata medie de utilizare, conform prevederilor O.G. nr. 21/1992 privind protecția consumatorilor, republicată și Legea nr. 449/2003 privind vânzarea produselor și garanțiile asociate acestora, publicată în M.Of. nr. 347 / 06.05.2008.

Verificarea calității lucrărilor executate se va executa în conformitate cu prevederile normativelor, STAS-urilor, standardelor și normelor republicane aflate în vigoare aferente fiecărei categorii de lucrări în parte.

Transportul, depozitarea și verificarea materialelor ce vor fi puse în operă vor fi asigurate de executant.

## 7. TERMENUL DE EXECUȚIE

Termenul execuție: maxim 20 zile calendaristice de la primirea ORDINULUI DE ÎNCEPERE A LUCRARILOR.

Lucrările vor începe în maxim 5 (cinci) zile de la semnarea contractului dar nu înainte de a se face dovada constituirii garanției de bună execuție a contractului.

Autoritatea contractantă va emite ORDIN DE ÎNCEPERE a lucrărilor și va preda executantului amplasamentul punctului de lucru. Predarea amplasamentului se va executa pe bază de proces verbal încheiat între reprezentanții beneficiarului împreună cu dirigințele de șantier și reprezentantul executantului.

## 8. RECEPȚIA LUCRĂRILOR

Recepția la terminarea lucrărilor de reparații construcției reprezintă acțiunea prin care beneficiarul lucrării acceptă și preia lucrarea în conformitate cu specificațiile tehnice prevăzute în Caietul de sarcini, certificându-se că executantul a îndeplinit obligațiile contractuale. În urma recepției la terminarea lucrărilor de reparații, acestea pot fi date în exploatare.

Recepția lucrărilor de reparații construcției va fi organizată conform legii privind calitatea în construcții (Legea nr.10/95) și Regulamentul de recepție a lucrărilor de construcții și instalații aferente acestora (H.G. nr. 273/1994).

Recepția lucrărilor va fi efectuată de către o comisie compusă din reprezentanți ai beneficiarului și executantului. Comisia va încheia un proces-verbal de recepție, în care vor fi consemnate rezultatele detaliate ale recepției, eventualele obiecțiuni, precum și măsurile de remediere a lucrărilor care nu corespund din punct de vedere calitativ.

Executantul sau reprezentantul său are dreptul de a inspecta și/sau de a testa materialele puse în operă pentru a verifica conformitatea lor cu specificațiile din prezentul Caiet de sarcini precum și din propunerea tehnică a ofertantului.

Executantul are obligația de a notifica în scris executantului identitatea reprezentanților săi împuterniciți pentru efectuarea recepției, testelor și inspecțiilor.

Dacă vreunul dintre materialele inspectate sau testate nu corespunde specificațiilor, achizitorul are dreptul să îl respingă, iar executantul are obligația, fără a modifica prețul contractului de a înlocui materialele refuzate.

Plata lucrărilor se va executa în termen de maxim 30 zile de la încheierea procesului verbal de recepție. Operatorul economic care execută lucrarea este obligat să emită factura fiscală în termen de maxim 5 zile de la semnarea procesului verbal de recepție de către ambele părți.

La recepția la terminarea lucrărilor, executantul va prezenta următoarele documente:

- măsurătoarea definitivă a lucrărilor executate;
- atașamente, dacă e cazul;
- proces verbal de recepție calitativă a lucrărilor;
- situația de plată definitivă, pe categorii de lucrări;

- certificatele de conformitate, certificatele de calitate de la producător, pentru toate materialele, certificate de garanție.

Recepția finală se va efectua după expirarea perioadei de garanție a lucrărilor prevăzută în contract.

Perioada de garanție a lucrărilor de reparații curente va fi de minim 60 luni (distinctă de garanția de bună execuție) de la terminarea acestora, în conformitate cu prevederile art.7, alin (3) din Legea 10/1995 cu modificările și completările ulterioare.

Beneficiarul are dreptul de a notifica imediat executantului, în scris, orice plângere sau reclamație ce apare în conformitate cu această garanție.

La primirea unei astfel de notificări, executantul are obligația de a remedia defecțiunea în maximum 48 de ore fără costuri suplimentare pentru achizitor. Lucrările care în timpul perioadei de garanție se remediază, beneficiază de o nouă perioadă care curge de la data remedierii acestora.

Dacă executantul, după ce a fost înștiințat, nu reușește să remedieze deficiențele în perioada convenită, achizitorul are dreptul de a lua măsuri de remediere executând garanția de bună execuție.

În situația în care cantitățile real executate sunt mai mici decât cele prevăzute în contract se va întocmi un act adițional de renunțare la articolele respective, astfel încât aceste cantități să nu mai facă obiectul unor solicitări ulterioare de execuție.

## 9. MĂSURI DE PROTECȚIA MUNCII:

Cerințele esențiale referitoare la protecția, siguranța și igiena muncii :

- siguranța în exploatare;
- igiena și sănătatea oamenilor;
- protecția împotriva zgomotului;
- siguranța la foc.

Conducătorul punctului de lucru are obligația să asigure:

- luarea de măsuri organizatorice pentru crearea condițiilor de securitate a muncii: pentru lucrul la înălțime, zonele periculoase se îngrădesc și se avertizează, interzicându-se accesul altor persoane decât cele autorizate;

- realizarea instructajului de protecție a muncii a întregului personal de execuție și consemnarea acestuia în fișele individuale;

- controlul aplicării și respectării de către întreg personalul muncitor a normelor și instrucțiunilor specifice protecției muncii;

- verificarea cunoștințelor asupra normelor și măsurilor de protecție a muncii.

Persoanele care schimbă zona de lucru (locul de muncă), vor fi instruite corespunzător noilor condiții de lucru.

Măsurile de protecție a muncii indicate în prezentul Caiet de sarcini nu sunt limitative, acestea urmând a fi completate de executantul lucrării cu instrucțiuni specifice, care vor fi afișate la locul de muncă.

Încălcarea dispozițiilor legale referitoare la protecția muncii atrage răspunderea disciplinară, administrativă, materială, civilă sau penală, după caz, potrivit legii.

## 10. PREVENIREA INCENDIILOR

Obligațiile și răspunderile privind prevenirea și stingerea incendiilor revin executantului.

Activitatea de prevenire și stingere a incendiilor are caracter permanent. Personalul care execută lucrările de reparații va fi instruit periodic privind normele A.Î.I..

Locurile cu pericol de incendiu sau explozie vor fi marcate cu indicatoare de avertizare conform prevederilor STAS 297/1 – 88 și STAS 297/2 – 92.

În vederea intervenției în caz de incendiu vor fi organizate echipe de intervenție cu atribuții concrete și se vor stabili măsuri de alertare a serviciilor de pompieri.

## 11. AMENDAMENTE

În cazul în care, pe parcursul îndeplinirii contractului, se constată faptul că anumite elemente ale propunerii tehnice sunt inferioare cerințelor prevăzute în caietul de sarcini, prevalează prevederile caietului de sarcini.

Caietul de sarcini constituie ansamblul cerințelor pe baza cărora se elaborează propunerea tehnică și financiară.

## CADRU NORMATIV

- Legea nr. 10/ 1995 privind calitatea în construcții, cu modificările și completările ulterioare;
- Legea 50 / 29 iulie 1991 privind autorizarea executării construcțiilor și unele măsuri pentru realizarea locuințelor;
- Legea nr. 98 din 19.05.2016 privind achizițiile publice;
- Ordinul nr. 185/621/2008 privind aprobarea categoriilor eligibile pentru domeniul major de intervenție „Reabilitarea/Modernizarea și Echiparea infrastructurii educaționale preuniversitare, universitare și a infrastructurii pentru formarea profesională continuă" în cadrul axei prioritare " Îmbunătățirea infrastructurii sociale", din cadrul Programului Operațional Regional 2007-2013, cu modificările și completările ulterioare;
- Ordinul Ministerului Finanțelor Publice nr. 1792/2002, pentru aprobarea Normelor Metodologice privind angajarea, lichidarea , ordonanțarea și plata cheltuielilor instituțiilor publice, precum și organizarea, evidența și raportarea angajamentelor bugetare și legale;
- Hotărârea 273 / 14 iunie 1994 privind aprobarea Regulamentului de recepție a lucrărilor de construcții și instalații aferente acestora;
- H.G. 766/997 pentru aprobarea unor regulamente privind calitatea în construcții;
- Regulamentul privind controlul de stat al calității în construcții HG nr. 272/1994
- C 56/ 85- Normativ pentru verificarea calității și recepția lucrărilor de construcții și instalații aferente.
- R 273/ 94 - Regulament de recepție a lucrărilor de construcții și instalații aferente acestora.

## 12. PROTECTIA MEDIULUI

- Strategia națională de protejare a mediului;
- Directiva nr. 92/43/EEC privind conservarea habitatelor naturale, a florei și faunei sălbatice;
- OUG 195 / 2005 privind protecția mediului, cu modificările și completările ulterioare;
- Legea nr. 278/2013 emisiile industriale;
- H.G. nr. 445/2009 privind evaluarea impactului anumitor proiecte publice și private asupra mediului;
- Ordinul ministrului apelor, pădurilor și protecției mediului nr. 462 din 1 iulie 1993 pentru aprobarea Condițiilor tehnice privind protecția atmosferică și Normelor metodologice privind determinarea emisiilor de poluanți atmosferici, cu modificările și completările ulterioare;
- Legea 5/2000 privind aprobarea Planului de amenajare a teritoriului național - Secțiunea a - III - a, zone protejate;
- Ordinul 1798 /2007 pentru aprobarea ordinului de emisie a autorizației de mediu;
- Ordinul 135/2010 privind aprobarea metodologiei de aplicare a evaluării impactului asupra mediului pentru proiecte publice și private;
- Ordinul ministrului transporturilor nr. 44/ 1998 pentru aprobarea Normelor privind protecția mediului ca urmare a impactului drum - mediu înconjurător;

### Alte condiții

Pentru neexecutarea lucrărilor în termenul stabilit în contract, beneficiarul are dreptul de a deduce din prețul contractului, ca penalități, o sumă echivalentă cu o cotă procentuală de 0,1% din valoarea lucrărilor neexecutate, pentru fiecare zi de întârziere, până la îndeplinirea efectivă a obligațiilor.

Nerespectarea calității lucrărilor atrage după sine suportarea de daune-interese de către contractant.

Forța majoră apără de răspundere partea care o invocă și o dovedește în conformitate cu prevederile legii.

Eventualele litigii între părțile contractante vor fi soluționate pe cale amiabilă, în caz contrar partea interesată se va adresa instanței competente

În vederea înlăturării oricăror eventuale litigii, ofertantul se poate deplasa la sediul beneficiarului din municipiul Râmnicu-Valcea, scuarul Mircea cel Bătrân, nr. 3-5, jud. Vâlcea

pentru identificarea și vizualizarea pe teren a lucrării. Ofertanții pot să viziteze, în perioada de întocmire a ofertei, imobilul, în intervalul orar 09.00-15.00 .

Accesul în incintă se va efectua pe baza actului de identitate.

La terminarea lucrărilor executantul este obligat să asigure curățenia la locul de muncă, prin transportarea deșeurilor rezultate în urma lucrărilor de reparații, la groapa de gunoi.

#### Lista de cantități

F1/19 BUC – VEDERE INTERIOR, DESCHIDERE INTERIOR

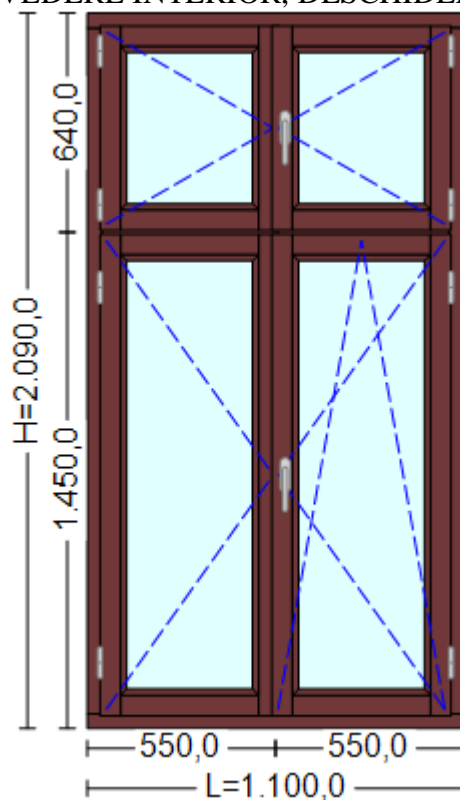

F2/4 BUC – VEDERE INTERIOR, DESCHIDERE INTERIOR

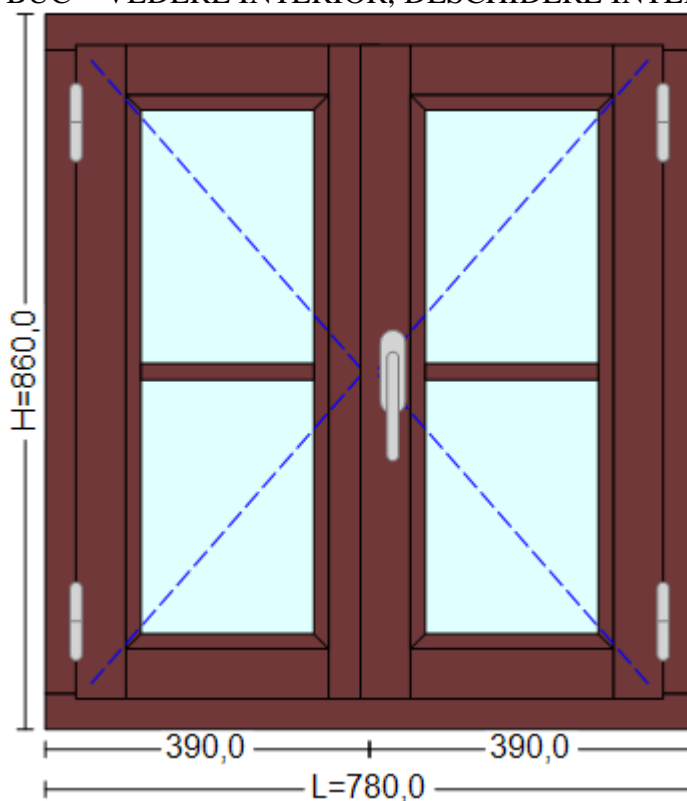

F3/1 BUC – VEDERE INTERIOR, DESCHIDERE INTERIOR



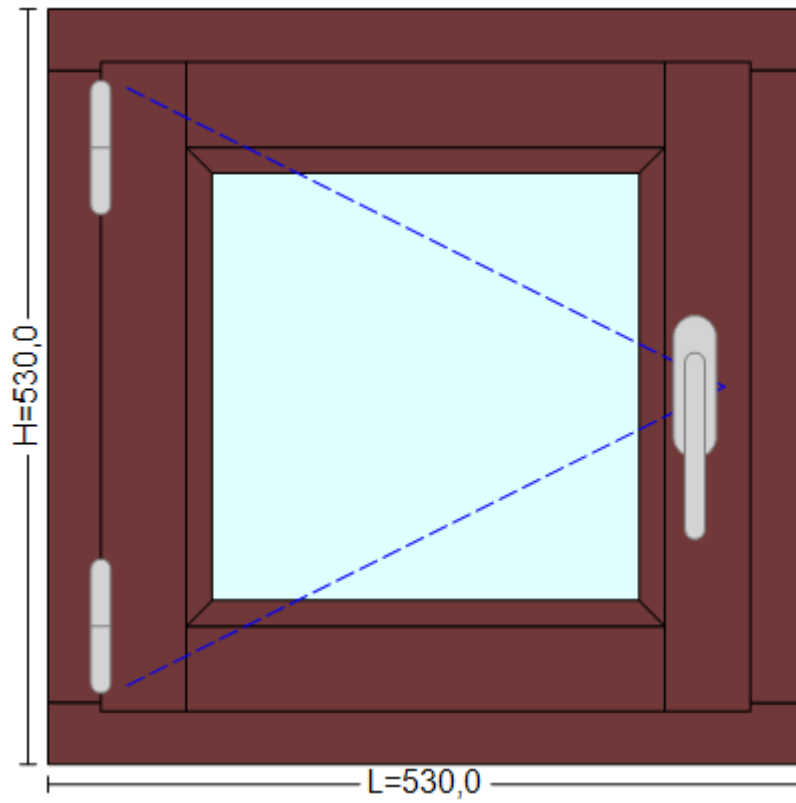

F4/1 BUC – VEDERE INTERIOR, DESCHIDERE INTERIOR

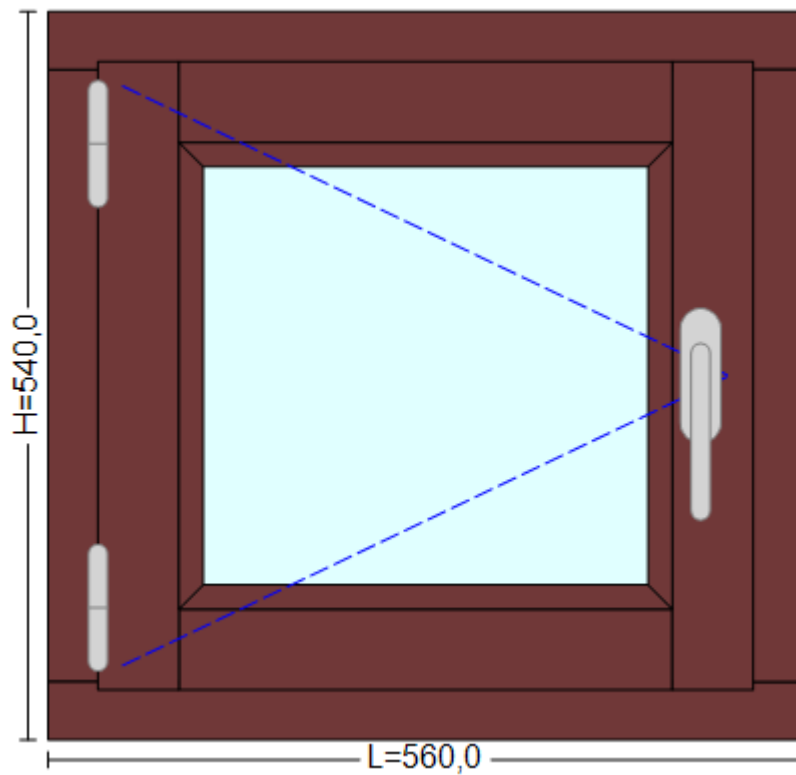

F5/1 BUC – VEDERE INTERIOR, DESCHIDERE INTERIOR

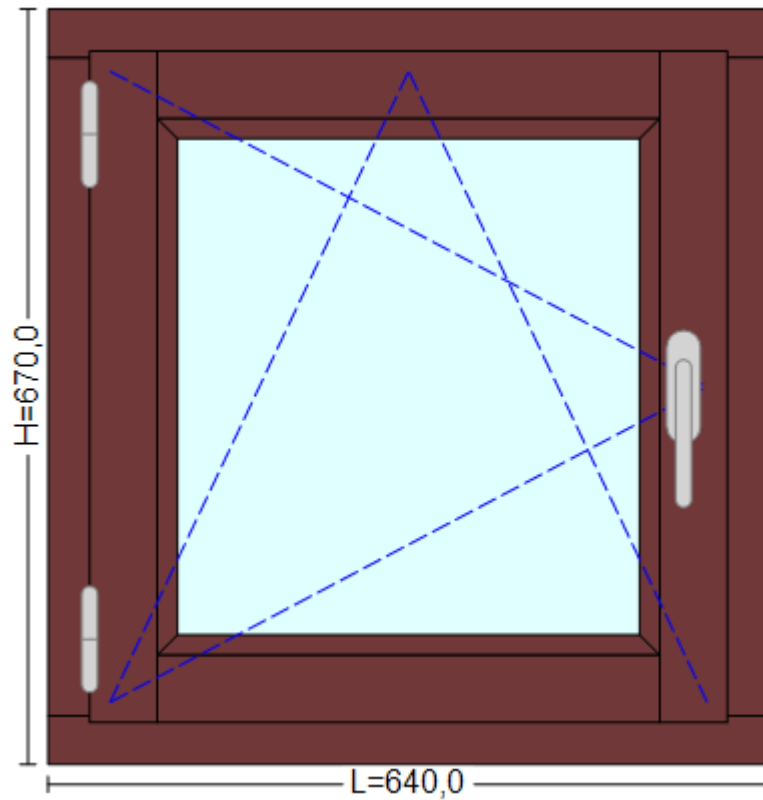

F6/1 BUC – VEDERE INTERIOR

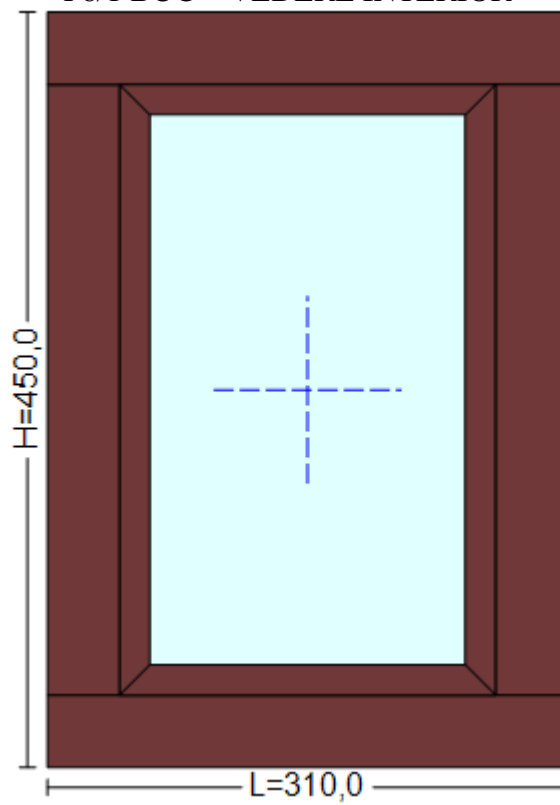

F7/10 BUC – VEDERE INTERIOR, DESCHIDERE INTERIOR

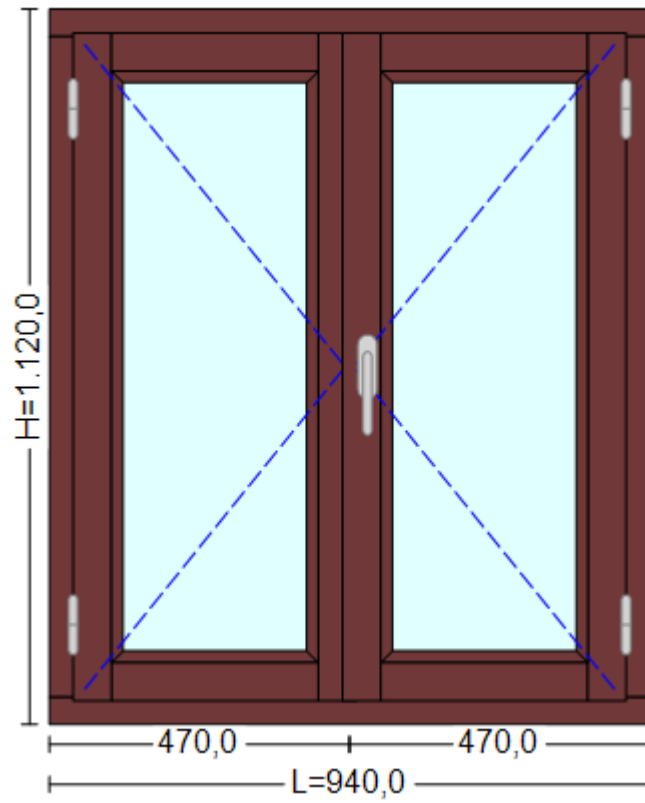

F8/4 BUC – VEDERE INTERIOR, DESCHIDERE INTERIOR

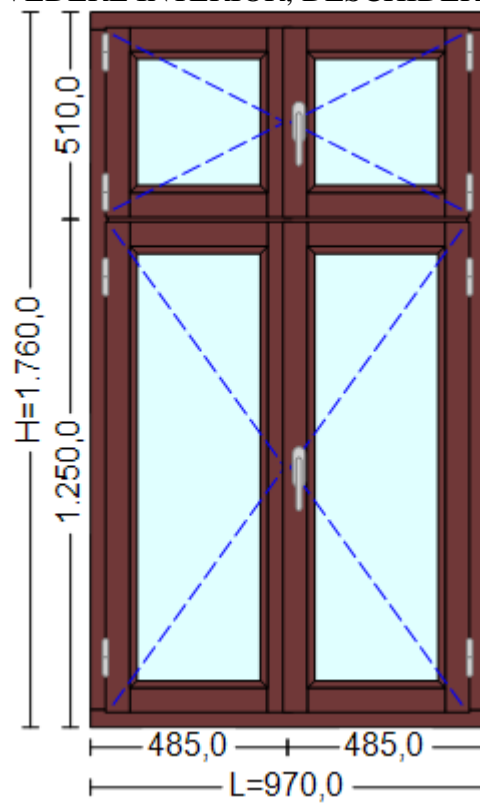

F9/1 BUC – VEDERE INTERIOR

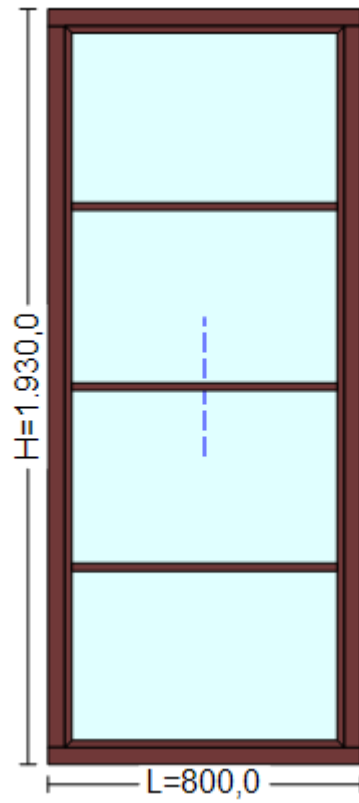

F10/3 BUC – VEDERE INTERIOR, DESCHIDERE INTERIOR

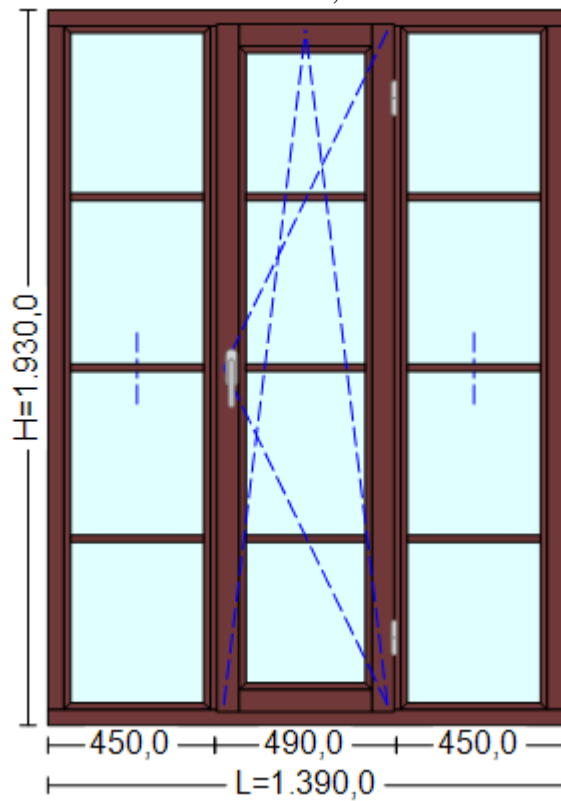

F11/2 BUC – VEDERE INTERIOR, DESCHIDERE INTERIOR

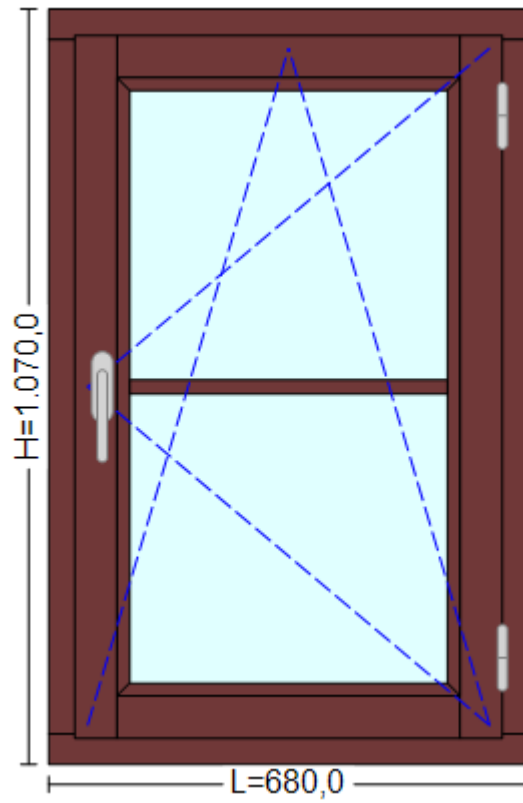

F12/1 BUC – VEDERE INTERIOR, DESCHIDERE INTERIOR

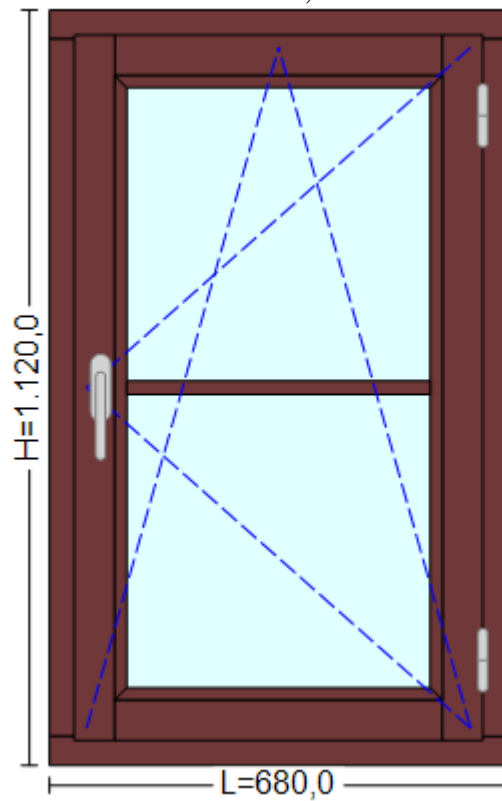

F13/1 BUC – VEDERE INTERIOR, DESCHIDERE INTERIOR

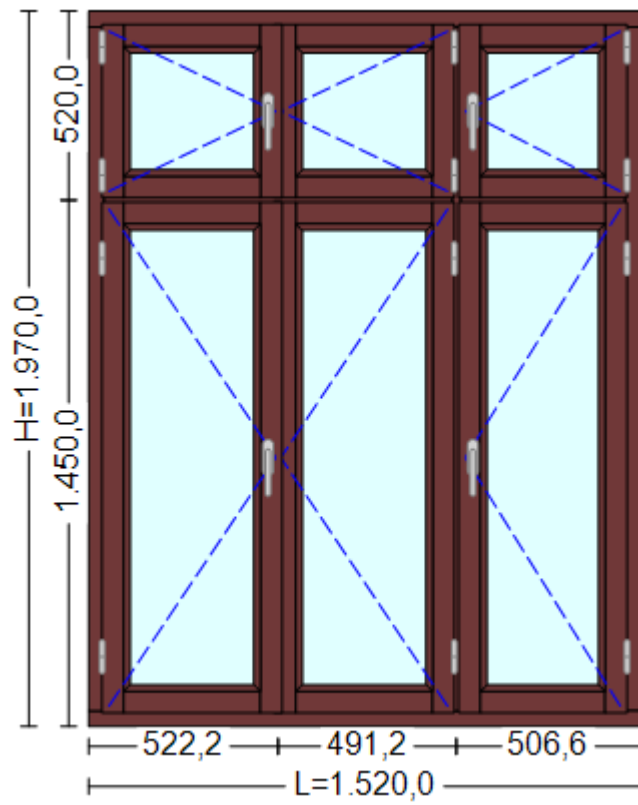

UE1/1 BUC – VEDERE INTERIOR, DESCHIDERE EXTERIOR

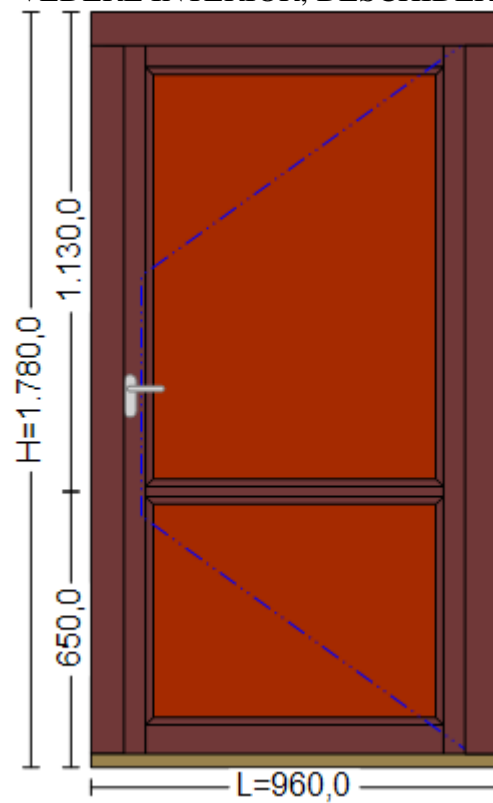

UE2/1 BUC – VEDERE INTERIOR, DESCHIDERE INTERIOR

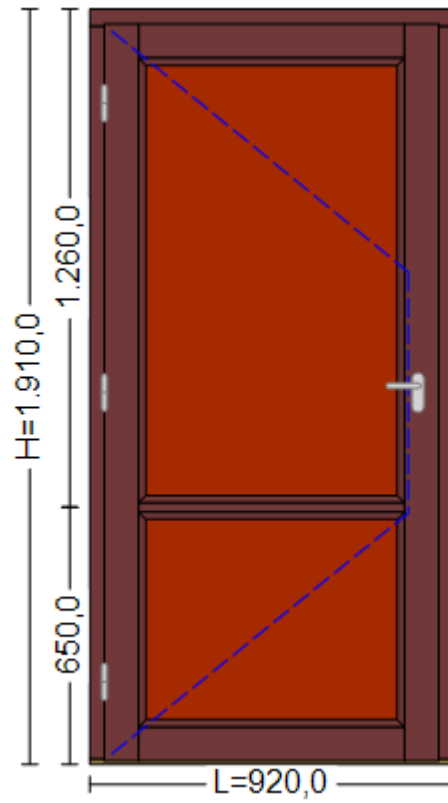

UE3/1 BUC – VEDERE INTERIOR, DESCHIDERE EXTERIOR

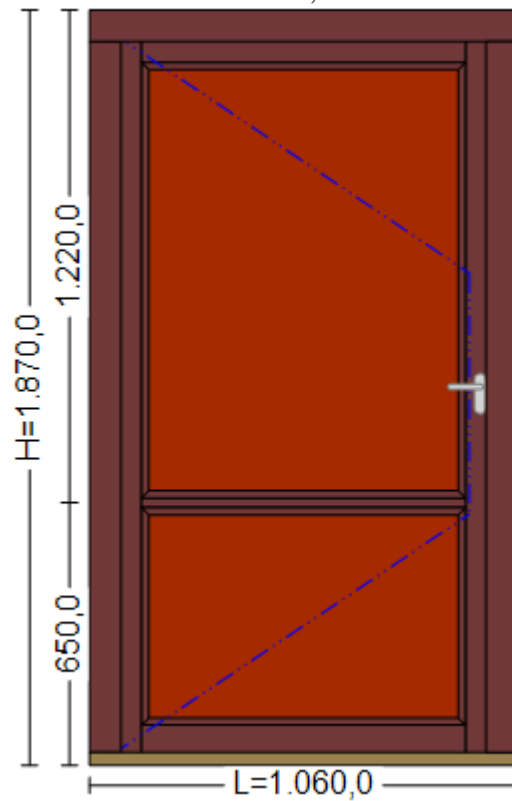

UE4/1 BUC – VEDERE INTERIOR, DESCHIDERE INTERIOR

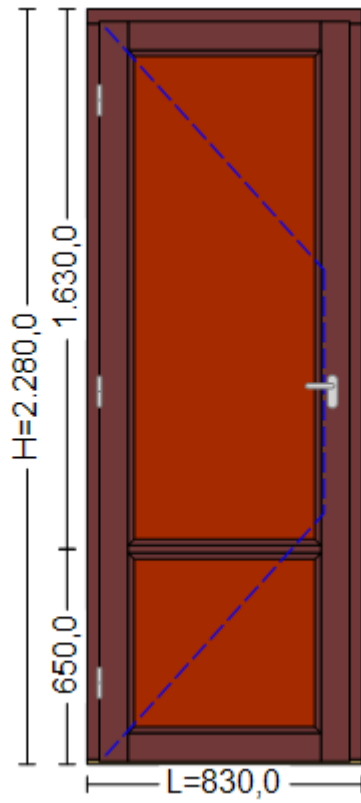

UE5/1 BUC – VEDERE INTERIOR, DESCHIDERE EXTERIOR

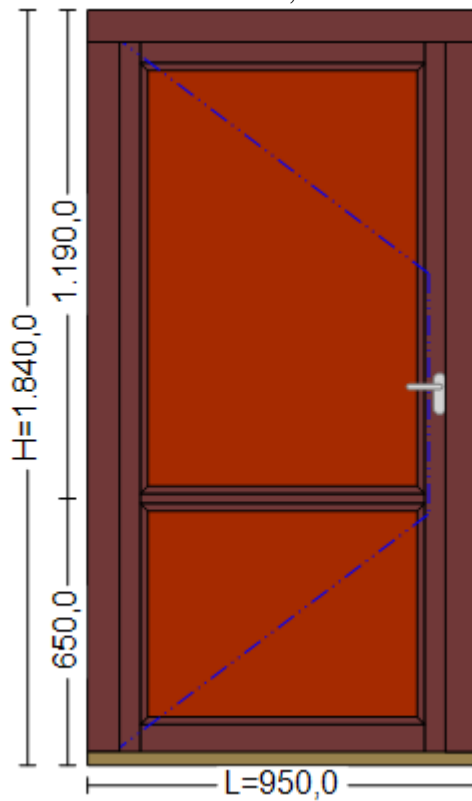

UE0/1 BUC – VEDERE EXTERIOR, DESCHIDERE EXTERIOR



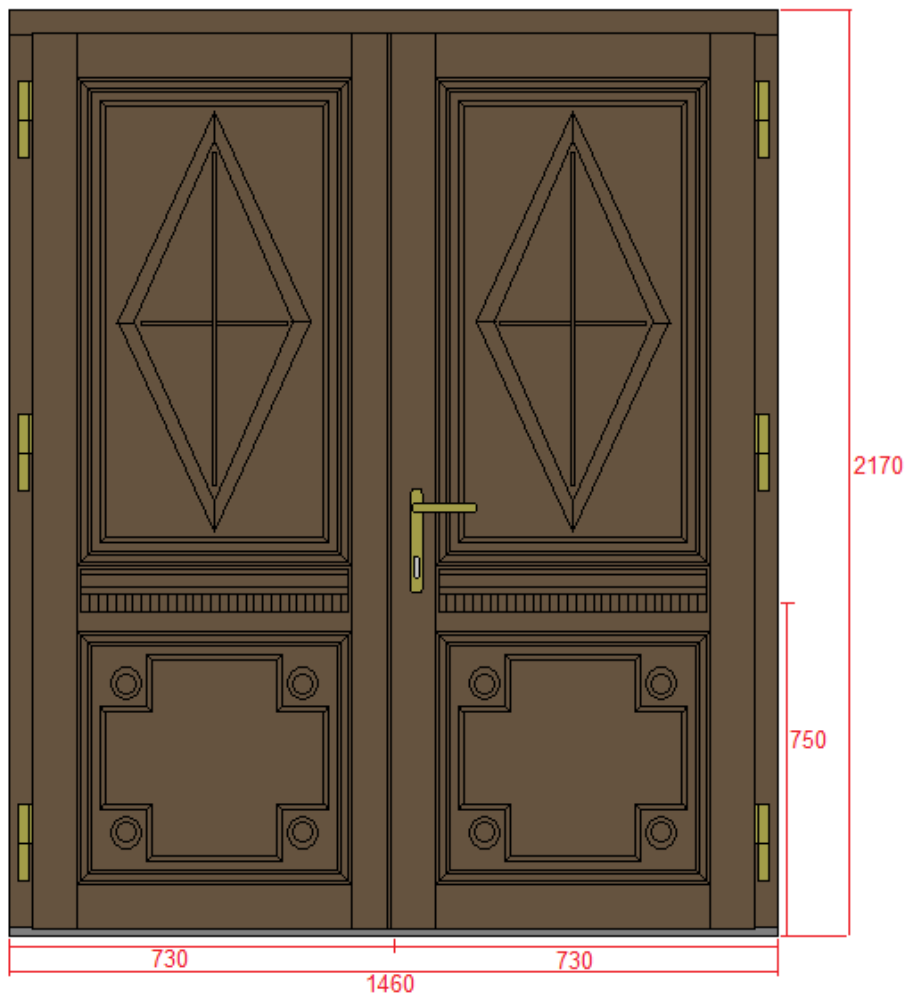

FM1/2 BUC – VEDERE INTERIOR, DESCHIDERE INTERIOR

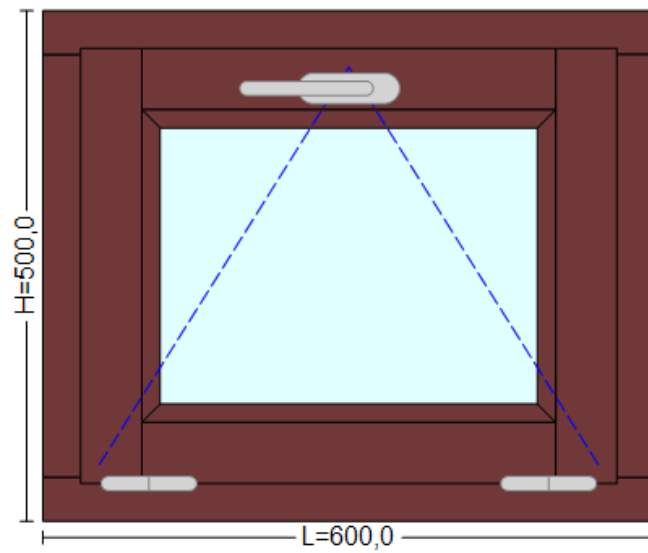

FM2/2 BUC – VEDERE INTERIOR, DESCHIDERE INTERIOR

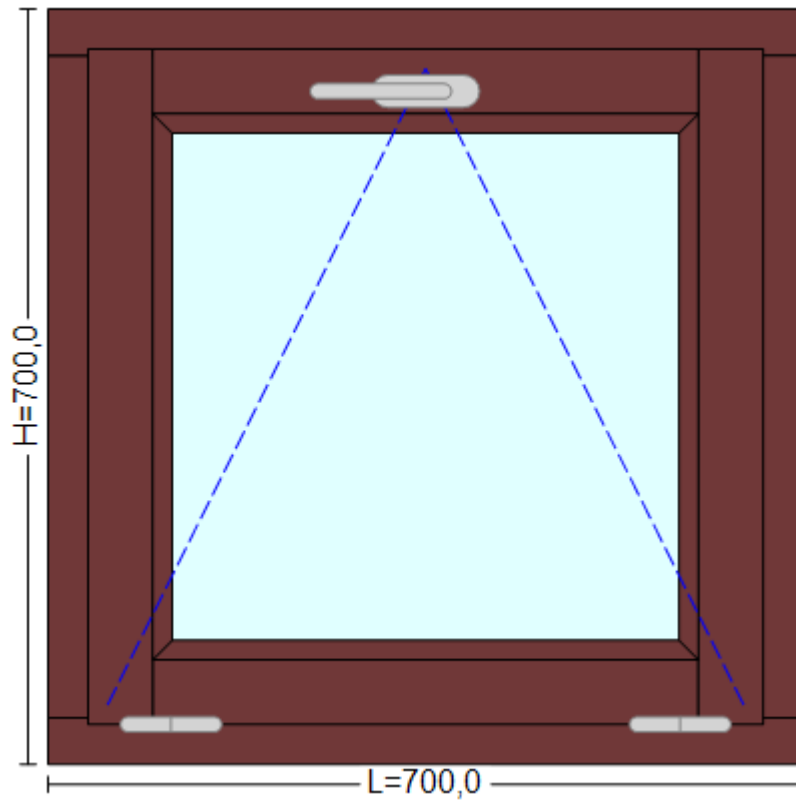

FM3/1 BUC – VEDERE INTERIOR, DESCHIDERE INTERIOR

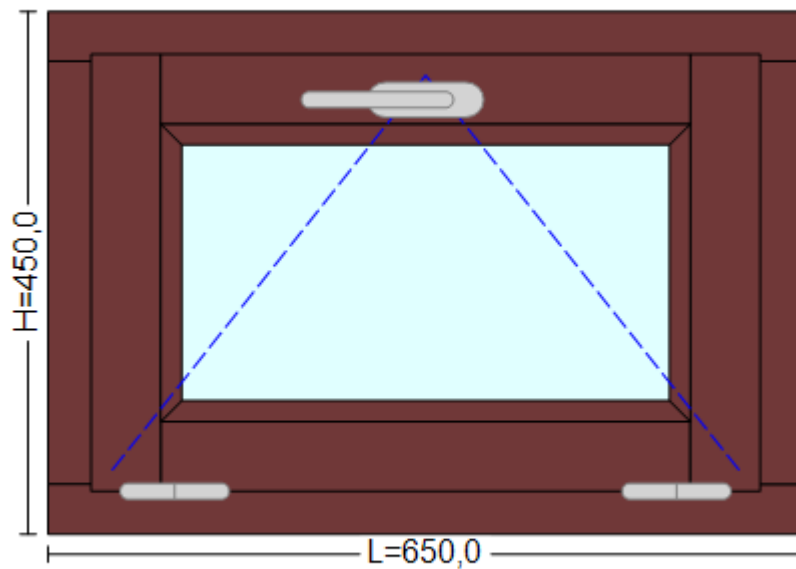

FM4/1 BUC – VEDERE INTERIOR, DESCHIDERE INTERIOR

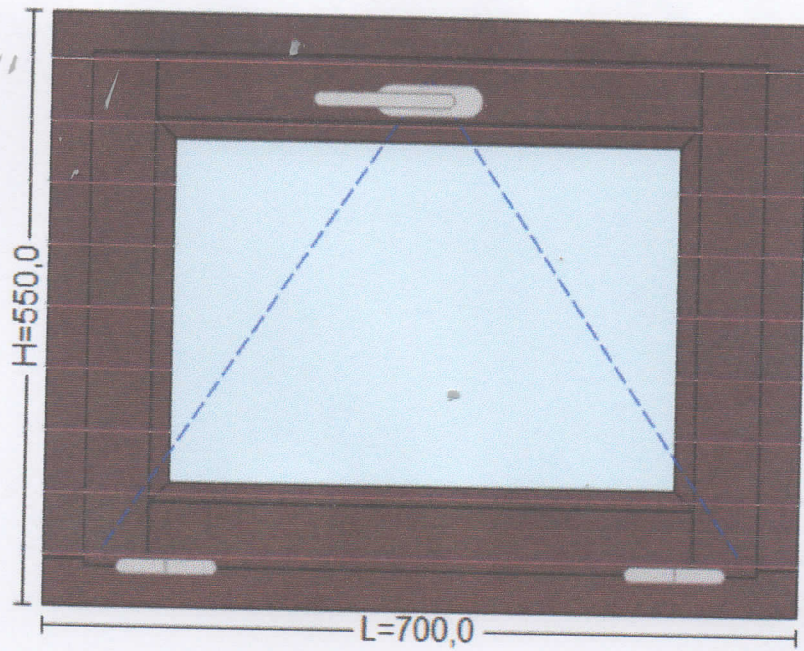

ÎNTOCMIT  
Prof. Tîrcă-Dragomirescu Gheorghe

A handwritten signature in blue ink, consisting of several loops and a long horizontal stroke at the end.